

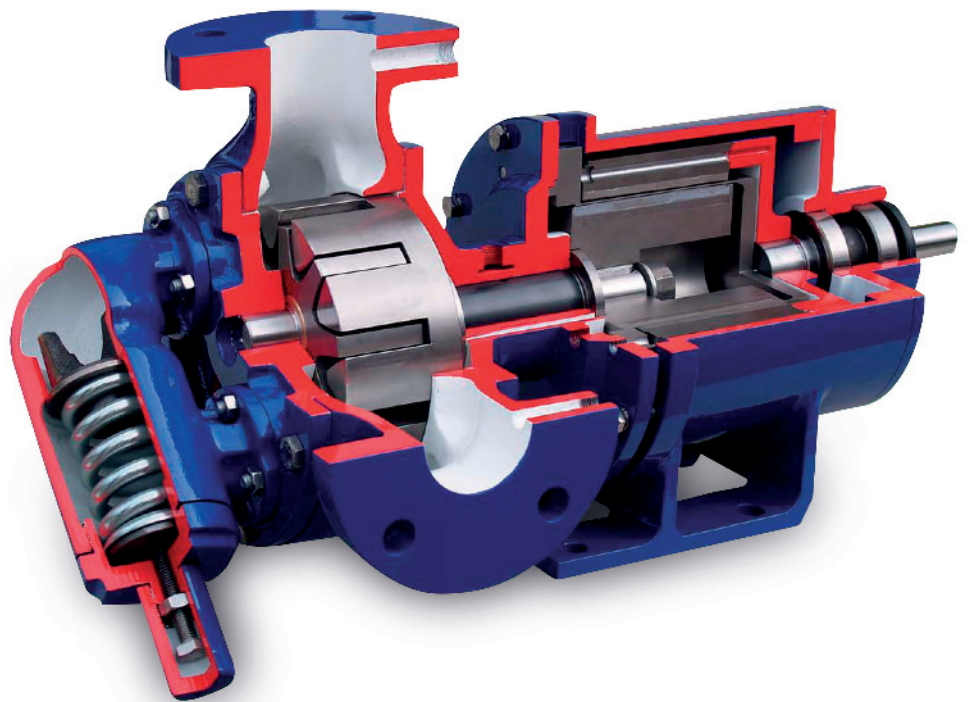

varisco[®]
solid pumping solutions



**Pompe ad ingranaggi interni a
trascinamento magnetico**

**Internal gear pumps with magnetic
coupling**

**Bombas de engranajes internos con
acoplamiento magnético**

V
MAGDRIVE

Perché le pompe a trascinamento magnetico

La crescente diffusione della coscienza ambientale ha indotto a progettare e installare impianti di processo tecnico conformi alle più recenti norme sanitarie e antinfortunistiche. Alcune norme nazionali e internazionali, quali la ATEX 94/9 e TA-Luft 2002, rendono ancora più stringenti questi requisiti. Per questo motivo VARISCO ha sviluppato pompe a trascinamento magnetico.

Why opt for pumps with magnetic drives?

Increasingly widespread awareness about environmental issues has encouraged enterprises to design and install technical process plant that conforms to the most recent health and accident prevention standards. Certain of the national and international norms, such as ATEX 94/9 and TA-Luft 2002, make these requirements even more stringent. This is why VARISCO decided to develop magnetic drive pumps.

Porqué producir bombas con arrastre magnético

La creciente difusión de la conciencia ambiental ha inducido a proyectar y realizar instalaciones de proceso técnico conformes con las más recientes normas sanitarias y de seguridad. Algunas normas nacionales e internacionales como la ATEX 94/9 y TA-Luft 2002, han profundizado aún más estos requisitos. Por este motivo VARISCO ha desarrollado bombas con arrastre magnético.

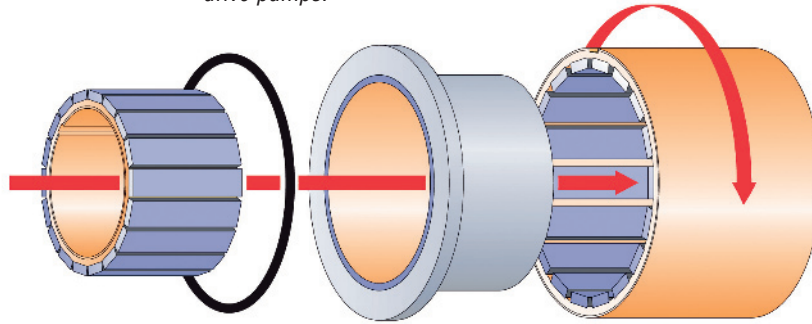

Principio di funzionamento

L'accoppiamento magnetico garantisce la trasmissione di forze senza contatto e l'assoluta assenza di trafilamenti grazie alla tenuta statica. L'accoppiamento è composto da un magnete interno (lato rotore) e un magnete esterno (lato trascinamento), separati tra loro da una lunetta.

L'albero pompa dell'accoppiamento magnetico è alloggiato in un cuscinetto radente, con lubrificazione forzata fornita dal liquido trasportato. Il calore generato dalle perdite per correnti parassite viene dissipato da apposite gole di raffreddamento e lubrificazione.

Working principle

The magnetic coupling allows power to be transmitted without contact and with absolutely no leaks, thanks to the static seal. The coupling consists of an internal magnet (rotor side) and an external magnet (drive side), which are separated from each other by a rest.

The pump shaft of the magnetic coupling is housed in a sliding bearing with forced lubrication provided by the pumped fluid. The heat generated by leakage through eddy currents is dissipated through dedicated cooling and lubricating grooves.

Principio de funcionamiento

El acoplamiento magnético garantiza la transmisión de fuerzas sin contacto y con la ausencia absoluta de pérdidas, gracias al sellado estático. El acoplamiento está compuesto por un imán interno (lado rotor) y un imán externo (lado arrastre), separados por una luneta.

El eje bomba del acoplamiento magnético está alojado en un rodamiento que cuenta con lubricación forzada, lograda con el mismo líquido transportado. El calor generado por las pérdidas debidas a corrientes parasitarias es disipado por específicas gargantas de refrigeración y lubricación.

Vantaggi

- Nessun contatto tra albero motore e liquido pompato - Impossibili le perdite di tenuta
- Trascinamento mediante magnete permanente
- Trasmissione di forza senza trafilamenti
- Trasmissione di alti momenti torcenti
- Conformità con i requisiti della TA-Luft
- Conformità alla norma ATEX
- Massima semplicità di sostituzione
- Altissima classe di tenuta
- Tempi di fermo impianto ridotti
- Assenza di usura, in confronto con le tenute dinamiche.

Advantages

- No contact between drive shaft and pumped liquid - Seal leaking is impossible
- Permanent magnet drive system
- Leak-free power transmission
- High torque transmission
- Compliance with TA-Luft requirements
- Compliance with ATEX standards
- Extremely simple replacements
- Very high tightness class
- Short down times
- No wear, as compared to dynamic seals

Ventajas

- Ningún contacto entre eje motor y el líquido bombeado - Imposibilidad de pérdidas en el cierre
- Arrastre mediante imán permanente
- Transmisión de fuerza sin pérdidas
- Transmisión de elevados momentos torsionales
- Conformidad con los requisitos de la TA-Luft
- Conformidad norma ATEX
- Máxima sencillez de sustitución
- Clase de estanqueidad muy elevada
- Tiempos de paradas máquina reducidas
- Ausencia de desgaste, respecto a los cierres dinámicos

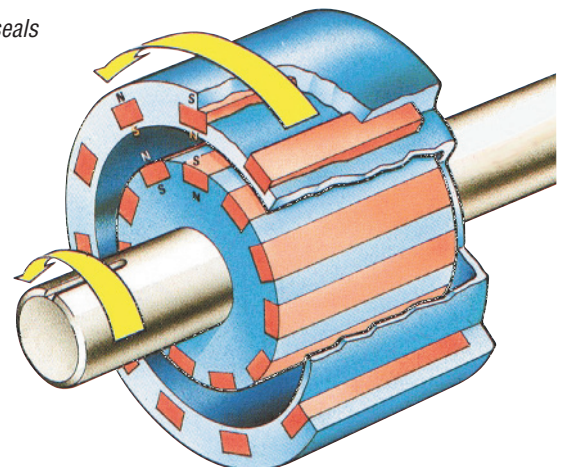

Liquidi trasportati *Fluids conveyed* Líquidos transportados

Additivi
Benzina
Emulsioni di bitume
Cloro - paraffina
Resina epossidica
Tinte - vernici
Glicerina
Collanti
Resine sintetiche
Solventi
Metanolo
Resine fenoliche
Solfati
Acido solforico
Resine impregnanti
Acetato di vinile
Silicato di sodio

*Additives
Gasoline
Bituminous emulsions
Chlorine - paraffin
Epoxy resin
Stains - paints
Glycerine
Adhesives
Synthetic resins
Solvents
Methanol
Phenolic resins
Sulphates
Sulphuric acid
Impregnating resins
Vinyl acetate
Sodium silicate*

Aditivos
Gasolina
Emulsiones de alquitrán
Cloro - parafina
Resina epoxy
Pinturas - barnices
Glicerina
Adhesivos
Resinas sintéticas
Solventes
Metanol
Resinas fenólicas
Sulfatos
Ácido sulfúrico
Resinas impregnantes
Acetato de vinilo
Silicato de sodio

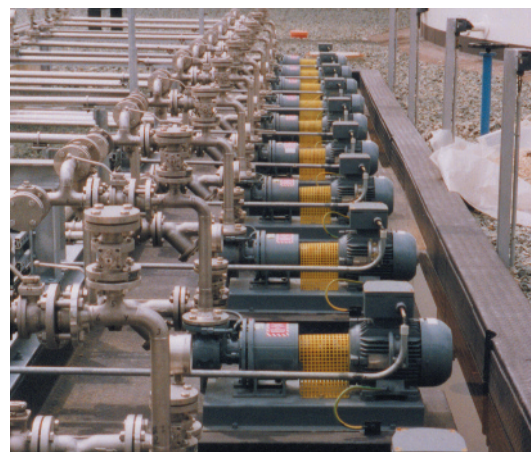

V30-2 STGTRM+Y Liquido trasportato: additivo
Pumped fluid: additive - Líquido transportado: aditivo

Modello <i>Model</i> Modelo	Bocche <i>Ports</i> Bocas		Portata <i>Capacity</i> Caudal	Pressione <i>Pressure</i> Presión	Coppia <i>Torque</i> Par	Temperatura <i>Temperature</i> Temperatura	Ghisa sferoidale <i>Ductile iron</i> Hierro esteroidal		Acciaio inox <i>Stainless steel</i> Acero inoxidable	
	mm	in					Posizione bocche <i>Port position</i> Posición bocas		Posizione bocche <i>Port position</i> Posición bocas	
			l/min (max)	bar (max)	Nm	°C (max)	90°	180°L	90°	180°L
V6	15	1/2"	7	12	20	150				
V12	15	1/2"	12	12	20	150				
V20	40	1 1/4"	31	12	20	150				
V25-2	40	1 1/4"	65	12	50	200	•	•	•	
V30-2	40	1 1/4"	120	12	50	200	•	•	•	
V50-3	50	2"	172	12	50 / 110	200	•	•	•	
V60-2	50	2"	375	12	110 / 180	200	•	•		•
V70-2	80	3"	440	12	320 / 550	200	•	•		•
V80-2	80	3"	660	12	320 / 550	200	•	•		•
V100-2	100	4"	1376	8	850	200	•	•		•

Viscosità - *Viscosity* - Viscosidad: 20.000 cSt (max).

Note: L: bocche in linea

V6 - V12: ghisa (EN GJL 200) - posizione bocche 0°-180°

V20 - V25: ghisa (EN GJL-200)

V25-2; V30-2: ghisa sferoidale (EN GJS 500-7) per corpi flangiati o riscaldati - ghisa (EN GJL 200) per versioni con bocche filettate.

Nota: L: bocas en línea

V6 - V12: hierro fundido (EN GJL 200) - Posición bocas 0°-180°

V20 - V25: hierro fundido (EN GJL 200)

V25-2; V30-2: hierro esteroidal (EN GJS 500-7) para cuerpos embridados o con chaqueta de calentamiento - Hierro fundido (EN GJL 200) para versiones con bombas roscadas.

Note: L: in line ports

V6 - V12: cast iron (EN GJL 200) - Port position 0°-180°

V20 - V25: cast iron (EN GJL 200)

V25-2; V30-2: ductile iron (EN GJS 500-7) for casings with flanged ports or integral heating jackets - Cast iron (EN GJL 200) for pumps with threaded ports.

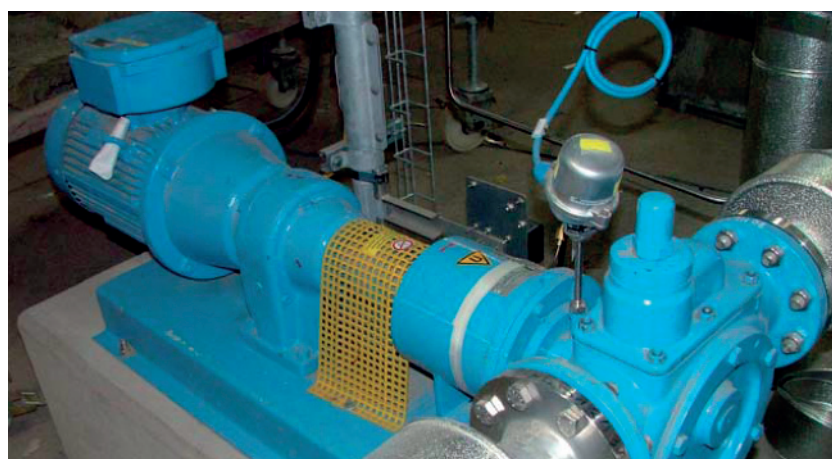

V80-2 STKTRM+Y Liquido trasportato: resina epossidica
Pumped fluid: epoxy resin - Líquido transportado: resina epoxy



V100-2 STGTRM+Y Liquido trasportato: resina fenolica
Pumped fluid: phenolic resin
Líquido transportado: resina fenólica

VARISCO S.p.A.
www.variscopspa.com

Terza Strada, 9 - Z.I. Nord
35129 PADOVA - Italy
Tel. +39 049 82 94 111
Fax +39 049 82 94 373

Vendite Italia
Tel. 049 82 94 111
Fax 049 82 94 373
italia@variscopspa.com

International sales
Tel. +39 049 82 94 111
Fax +39 049 80 76 762
export@variscopspa.com

VARISCO USA, Inc.

2748 E Interstate Street
Charlotte, NC USA 28208
Tel. 001 704 399 0589
Fax 001 704 399 5135
info@variscousa.com
www.variscousa.com

